

## SIZE B/SIZE C

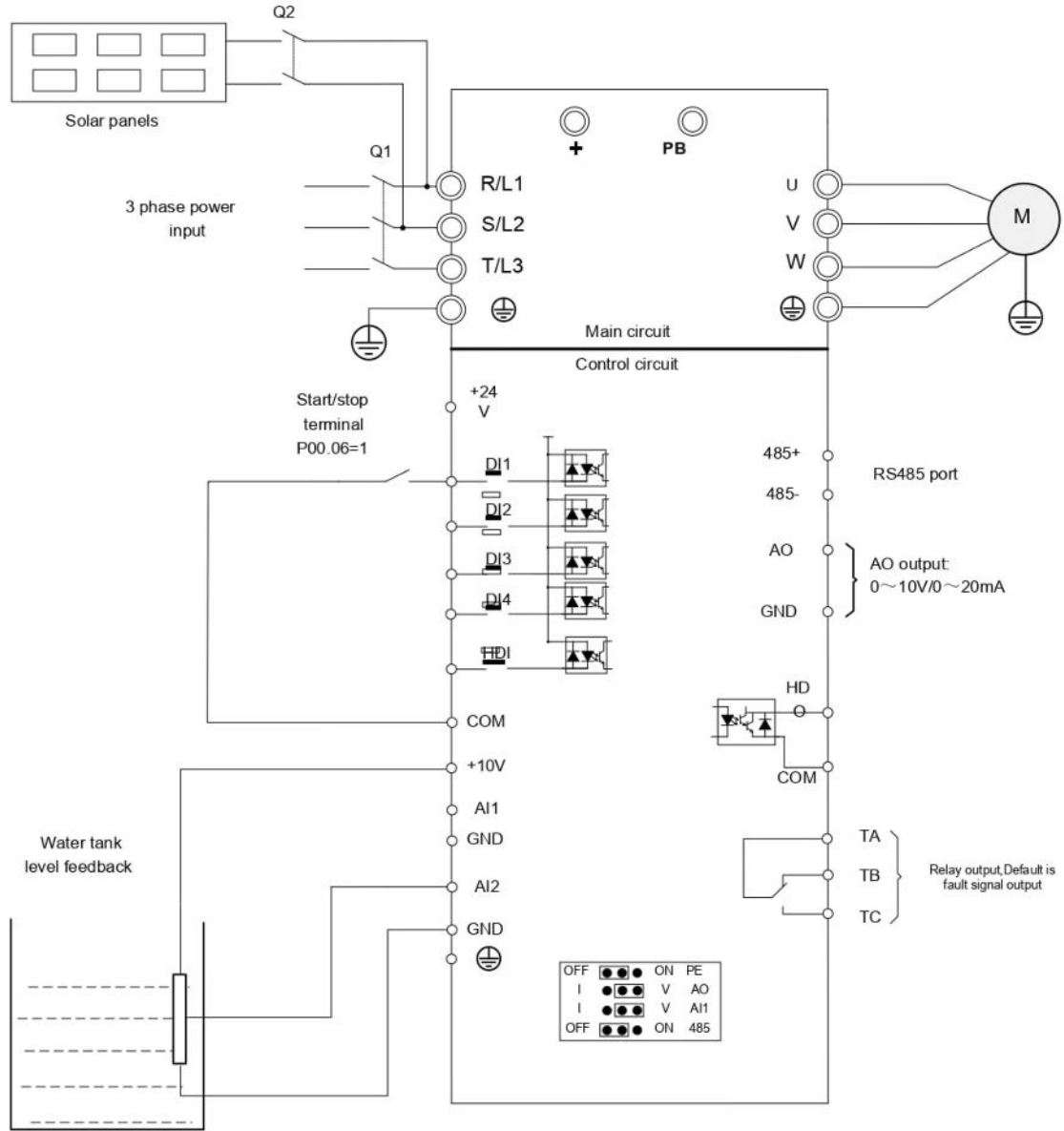

### NOTE:

- 1:VFD500-PV Solar dizi çıkışı, cihazın terminaline bağlanmalıdır. sürücü, lütfen güneş dizisinin polaritesine dikkat edin veya güneş dizisini R ve T'ye bağlayabilirsiniz ancak VFD500M-PV Solar dizi çıkışı L1 L3 VEYA L1 L2 VEYA L2 L3'e bağlanmalıdır
- 2: Kontrol kablosu için blendajlı kablo veya blendajlı bükümlü çift kullanılması önerilir.
- 3: Sürücünün Çalıştır Durdur'unu kontrol etmek için güç kontaktörünün kullanılmasını önermeyin.
- 4:Varsayılan taşıyıcı frekansında maksimum motor kablosu uzunluğu 100 metredir. Ne zaman

Motor kablosu 100m'den uzun, çıkış reaktörü kullanılması tavsiye edilir.